



Krok 4: Wsuń pasek papieru na ekran do rysowania tak, żeby górna krawędź dotykała górnej krawędzi ekranu – małe uchwyty wokół krawędzi zapobiegną przesuwaniu się papieru. Dzięki światłu z lampki, obrazek z wzoru foliowego pojawi się na papierze, jest to tak zwana „projekcja.”

Krok 5: Możesz teraz odrysować górną część modelki.

WSKAZÓWKA

Nie naciskaj cienkopisem zbyt mocno na powierzchnię ekranu, ponieważ możesz ją zadrapać lub uszkodzić.

Krok 6: Otwórz pudełko i wymień górną część modelki na część środkową. Uwaga: upewnij się, że stopień powiększenia nie ulega zmianie! Po zamknięciu obudowy, przesunij papier po ekranie tak, aby górna i środkowa część pasowały do siebie idealnie. Możesz teraz narysować część środkową.

WSKAZÓWKA

Jeśli kontury nie pasują do siebie dokładnie, możesz otworzyć ponownie obudowę w dowolnym momencie i ponownie wyregulować lampkę zoomu aż wyświetlany obraz będzie właściwego rozmiaru.

Krok 7:

Jedyne co pozostało teraz do zrobienia to umieścić folię z dolną częścią ciała i przenieść papier na właściwe miejsce i już możesz skończyć swój projekt. Postępuj dokładnie tak samo jak w Kroku 6.

Krok 8:

Czas na odrobinę koloru! Kiedy już twój rysunek będzie skończony, zdejmij papier z ekranu i umieść przed sobą na stole. Możesz teraz wykończyć swój projekt kolorując go.



Projekt: Walter Pepperle, Vera Bolze

Ilustracje: Maria Rita Gentili

Foto: Becker Studios

Ostrzeżenie! Zabawka nieodpowiednia dla dzieci poniżej 3 lat ze względu na małe elementy, które stwarzają ryzyko połknięcia lub zadławienia.

Prosimy zachować instrukcję i opakowanie ze względu na zawarte informacje lub ewentualną reklamację. Prosimy usunąć opakowanie przed udostępnieniem zabawki dziecku.

Wyprodukowano w Republice Czeskiej

DYSTRYBUTOR:

TM Toys Sp. z o.o., Ul. Pomorska 144, 70-812 Szczecin, www.tmotoys.pl

Zalecenia dot. bezpieczeństwa

Przeczytaj instrukcje przed użyciem, stosuj się do nich i zachowaj je na przyszłość.

Plamy z cienkopisów nie są zmywalne z tkanin!

Nie wystawiaj urządzenia na bezpośrednie działanie światła słonecznego lub innego źródła ciepła.

Nie demonstruj urządzenia.

Aby wyczyścić urządzenie, przetrzyj powierzchnię suchą lub lekko wilgotną szmatką.

Baterie:

Xoomy® Projektanci Mody jest zasilany 4 bateriami 1,5V LR6 (AA) lub odpowiadającymi bateriami akumulatorowymi.

Baterie nie są dołączone do zestawu.

- Baterie powinny być instalowane i wymieniane przez osoby dorosłe lub pod ich nadzorem.

- Baterie należy umieszczać zgodnie z oznaczeniem biegunów polaryzacji.

- Nie należy ładować baterii, które nie są do tego przeznaczone.

- Baterie akumulatorowe należy wyjąć z zabawki przed rozpoczęciem ładowania.

- Baterie akumulatorowe należy ładować pod nadzorem osoby dorosłej.

- Nie należy zwierać zacisków zasilania.

- Wyczerpane baterie należy usunąć z zabawki.

- Nie należy mieszać różnych typów baterii oraz baterii nowych ze zużyтыми.

- Baterie należy wyjąć z zabawki, jeśli nie będzie ona używana przez dłuższy okres czasu.

- Używaj wyłącznie baterii rekomendowanych przez producenta lub równoważnych.

- Baterie należy wrzucać do specjalnych pojemników. Nie należy wrzucać baterii do ognia.

Niniejsze urządzenie zostało przetestowane i uznane za zgodne z ograniczeniami dla urządzeń cyfrowych klasy B, zgodnie z częścią 15 przepisów FCC. Te ograniczenia mają na celu zapewnienie wystarczającej ochrony przed szkodliwymi zakłóceniami w instalacji mieszkaniowej. To urządzenie generuje, wykorzystuje i może emitować energię częstotliwości radiowej, a jeśli nie jest zainstalowane i używane zgodnie z instrukcjami, może powodować szkodliwe zakłócenia odbioru radiowego komunikacji.

Nie ma jednak żadnej gwarancji, że zakłócenia nie wystąpią w danej instalacji. Jeśli niniejsze urządzenie powoduje szkodliwe zakłócenia odbioru sygnału radiowego lub telewizyjnego, co można określić poprzez włączenie i wyłączenie urządzenia, użytkownik powinien podjąć próbę usunięcia zakłóceń na jeden lub więcej z następujących sposobów:

1. Zmiana kierunku lub położenia anteny odbiorczej.
2. Zwiększenie odległości między urządzeniem a odbiornikiem.
3. Skontaktować się ze sprzedawcą lub doświadczonym technikiem radio-telewizyjnym

UWAGA: Zmiany, regulacje lub modyfikacje tego urządzenia, nie zatwierdzone wyraźnie stroną odpowiedzialną za zgodność urządzenia mogą unieważnić prawa użytkownika do korzystania z urządzenia.

LED: Class 1 według EN 60825-1

Produkty z symbolem przekreślonego pojemnika na odpady należy usunąć w następujący sposób:

Nie wyrzucaj elektrycznych części zabawki wraz z odpadami gospodarstw domowych, ale oddaj je do punktu zbiórki zużytych urządzeń elektrycznych (zapytaj lokalne władze o możliwość usuwania lub zbiórki zużytych urządzeń).

**Zawartość opakowania:**

1. Pudełko do rysowania
2. Ekran (powierzchnia do rysowania)
3. Pojemnik na folie z obrazkami
4. Urządzenie powiększające (zoom)
5. Osłona przeciwsłoneczna
6. 20 foliowych obrazków (odłącz od perforowanej karty)
7. 10 arkuszy papieru
8. 1 cienkopis

Urządzenie powiększające:

- a. Uchwyt na folie z obrazkami
- b. Lampka powiększająca o regulowanej wysokości z bocznymi uchwytami służąco do regulacji rozmiaru obrazu.
- c. Pojemnik na baterie
- d. Włącznik

Po zakończeniu rysowania możesz wszystkie elementy spakować do środka pudełka. **Uwaga!** Nie zapomnij najpierw wyłączyć lampki powiększającej.

Kilka ważnych uwag przed rozpoczęciem:

Aby jak najdłużej cieszyć się z Xoomy®, proszę zwrócić uwagę na poniższe wskazówki:

Zasilanie: (1)

Wszystkie elementy potrzebne do rozpoczęcia rysowania przy użyciu Twojego Xoomy® są przechowywane wewnątrz pudełka. Połóż pudełko przed sobą, ekranem do góry. Aby je otworzyć unieś zapadki blokujące po obu stronach pudełka.

Zasilanie: (2)

Xoomy® jest zasilany 4 bateriami 1,5V LR6 (AA) lub równoważnymi bateriami akumulatorowymi. Poproś osobę dorosłą o ich zainstalowanie. Instrukcja i informacje dotyczące bezpiecznego użytkowania znajdują w poniżej instrukcji.

Aby wyłączyć lampkę powiększającą (zoom), przesuń w górę mały przełącznik na urządzeniu powiększającym.

Jeżeli światło lub słońce w twoim pokoju rzuca zbyt dużo światła na ekran, możesz zamocować.

Jak rysować z Xoomy Projektanci Mody?

Na pewno zauważyłaś małe literki na foliach z obrazkami. Informują Cię o tym, które folie mogą się ze sobą łączyć.

Każda z modelek składa się z kombinacji trzech folii o tych samych oznaczeniach literowych, które odpowiadają górnej, środkowej i dolnej części ciała. Na przykład, wszystkie folie z literą „A” dają się ze sobą łączyć.

Krok 1: Do pierwszej modelki wybierz trzy folie i umieść jedną z nich na lampce powiększającej. Zalecamy rozpoczęcie od części górnej. Cztery nacięcia na brzegach folii pomogą ci w jej właściwym umieszczeniu.

WSKAZÓWKA

Umieszczaj jednocześnie tylko jedną folię na lampce powiększającej. Aby uniknąć odcisków palców, chwytaj folię tylko za krawędzie.

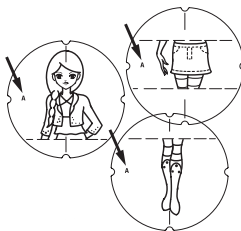
**„Jak mogę zainstalować baterie?”**

(Osoby dorosłe) Zawsze poproś osobę dorosłą o wymianę baterii!

1. Umieść pudełko na stole i otwórz je.
2. Upewnij się, że lampka powiększająca jest wyłączona (przełącznik (D) wciśnięty)
3. Aby wyjąć urządzenie powiększające z pudełka, naciśnij uchwyt (B) i przesuń urządzenie w lewo. Teraz możesz je wyjąć z wnętrza pudełka.
4. Przy użyciu śrubokrętu, otwórz dwa pojemniki na baterie (C) znajdujące się na spodzie urządzenia.
5. Możesz teraz wymienić baterie. Xoomy® jest zasilany czterema bateriami 1,5V LR6 (AA) lub równoważnymi bateriami akumulatorowymi. Muszą one być umieszczone w taki sposób, by bieguny dodatnie i ujemne pokrywały się z oznaczeniami wewnątrz pojemnika.
6. Ponownie zamknij pojemniki na baterie śrubokrętem i umieść urządzenie powiększające z powrotem wewnątrz pudełka. Upewnij się, że lewa krawędź urządzenia jest umieszczona nad uchwytem (B).
7. Wciśnij teraz urządzenie do gniazda, jednocześnie przesuwając je w lewo, aż lampka powiększająca znajdzie się na swoim miejscu.

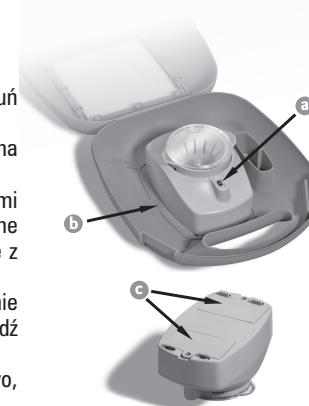
**Jak rysować z Xoomy Projektanci Mody?**

Krok 2: Możesz narysować swoją modelkę w czterech różnych wielkościach. Aby to zrobić, wyreguluj lampkę powiększającą w czterech stopniach. Dla jednej modelki wybierz tylko jeden stopień powiększenia – dzięki temu, wszystkie części będą pasować do siebie idealnie.

▲ Aby zmniejszyć obraz: chwyć lampkę powiększającą za oba uchwyty i pociągnij do góry krok po kroku.

▼ Aby powiększyć obraz: wciśnij lampkę powiększającą w dół krok po kroku.

Im mniejszy obraz, tym ostrzej będzie on zogniskowany. Dzieje się tak z powodu mniejszej odległości między uchwytem zoomu a ekranem do rysowania.

WSKAZÓWKA

Jeśli zauważysz, że nie możesz już dalej poruszyć lampy powiększającej, oznacza to, że dotarłeś do granicy zakresu powiększania/pomniejszania – nie próbuj przesyłać jej dalej na siłę.

Krok 3: Możesz teraz włączyć lampkę powiększającą i zamknąć pokrywkę pudełka.

Skończył się papier?

Weź kartkę formatu A4 (lub podobnego) i wytnij z niej kwadrat o boku 21cm. Następnie przetnij ten kwadrat na 4 równe kwadraty o boku 10,5cm. Aby to sobie ułatwić, użyj jednej gotowej kartki do zaznaczenia konturu do wycięcia we właściwym rozmiarze. Im cieńszy papier, tym wyraźniej będziesz widział zarys wyświetlanego obrazu. Najlepiej używać papieru o gramaturze nie większej niż 80g (standardowy papier do kopiarek) lub papieru do kopiowania.

„Obrazy nie wyświetlają się wyraźnie na papierze.”

Sprawdź czy na papier nie pada bezpośrednie światło słoneczne lub światło lampy w pokoju. Przymocuj osłonę przeciwsłoneczną i obróć Xoomy® tak, aby osłona zaciemniała ekran do rysowania. Jeśli używasz papieru, który nie był dołączony do zestawu, być może jest on zbyt gruby. Jeśli nie używasz Xoomy® już od dłuższego czasu, baterie mogą wymagać wymiany z powodu wyczerpania (zobacz instrukcję poniżej).

„Zrobiłem ślady na ekranie i na foliach z obrazkami.”

Wyczyść te miejsca wyłącznie miękką, suchą szmatką, nie szorując zbyt mocno. Przede wszystkim, unikaj stosowania płynów, aby uniknąć rozmazania obrazów na foliach.

